

Freestyle™ OA Brace

FITTING INSTRUCTIONS for Medial OA application

ANLEGEANLEITUNG
bei Arthrose im medialen Bereich

ISTRUZIONI PER L'ADATTAMENTO
Applicazione per osteoartrite mediale

MISE EN PLACE
pour une application médiale OA

INSTRUCCIONES DE AJUSTE
para la colocación medial en pacientes con osteoartritis (OA)



Breg, Inc.
2885 Loker Ave. East
Carlsbad, CA 92010 U.S.A.
P: 800-321-0607
F: 800-329-2734
www.breg.com
Breg is an Orthofix company



E/U authorized representative
MDSS GmbH
Schiffgraben 41
D-30175 Hannover
Germany

AW 1.93177 REV D 0112

⚠ WARNINGS ⚠

WARNING: CAREFULLY READ FITTING INSTRUCTIONS AND WARNINGS PRIOR TO USE. TO ENSURE PROPER PERFORMANCE OF THE BRACE, FOLLOW ALL INSTRUCTIONS. FAILURE TO PROPERLY POSITION THE BRACE AND FASTEN EACH STRAP WILL COMPROMISE PERFORMANCE AND COMFORT.

WARNING: FOR SINGLE PATIENT USE ONLY.

WARNING: IF YOU EXPERIENCE INCREASED PAIN, SWELLING, SKIN IRRITATION, OR ANY ADVERSE REACTIONS WHILE USING THIS PRODUCT, IMMEDIATELY CONSULT YOUR MEDICAL PROFESSIONAL.

WARNING: THIS DEVICE WILL NOT PREVENT OR REDUCE ALL INJURIES. PROPER REHABILITATION AND ACTIVITY MODIFICATION ARE ALSO AN ESSENTIAL PART OF A SAFE TREATMENT PROGRAM. CONSULT YOUR LICENSED HEALTH CARE PROFESSIONAL REGARDING SAFE AND APPROPRIATE ACTIVITY LEVEL WHILE WEARING THIS DEVICE.

CAUTION: CARE AND CLEANING OF THIS PRODUCT IS ESSENTIAL TO ITS CONTINUING STRENGTH AND PERFORMANCE. FOLLOW REMOVAL AND CLEANING PROCESS DESCRIBED IN INSTRUCTIONS.

CAUTION: WHEN USING BRACES BILATERALLY, MODIFY ACTIVITY AS NECESSARY TO KEEP MEDIAL HINGES FROM CONTACTING EACH OTHER.

CAUTION: WHEN USING THE FREESTYLE OA BRACE IT IS IMPORTANT TO KEEP DIRT AND GRIT OUT OF THE HINGE MECHANISM TO MAINTAIN PROPER HINGE MOBILITY AND BRACE FUNCTION.

⚠ WARNHINWEISES ⚠

WARNING: VOR DEM GEBRAUCH DIE ANLEGEANLEITUNG UND DIE WARNUNGEN SORGFÄLTIG DURCHLESEN. ALLE ANWEISUNGEN BEACHTEN, UM SICHERSTELLEN, DASS DIE ORTHESE RICHTIG FUNKTIONIERT. WENN DIE ORTHESE NICHT VORSCHRIFTMÄSSIG ANGELEGT WIRD UND NICHT ALLE GURTE RICHTIG BEFESTIGT WERDEN, IST MIT EINER BEINTRÄCHTIGUNG DER FUNKTIONSFÄHIGKEIT UND DES TRAGEKOMFORTS ZU RECHNEN.

WARNING: NUR FÜR EINEN EINZELNEN PATIENTEN VERWENDEN.

WARNING: WENN BEI DER VERWENDUNG DES PRODUKTS STÄRKERE SCHMERZEN, SCHWELLEN, HAUTREIZUNGEN ODER ANDERE NEBENWIRKUNGEN AUFTRETEN, KONSULTIEREN SIE BITTE SOFORT IHREN ARZT.

WARNING: DIESES PRODUKT KANN NICHT ALLE VERLETZUNGEN VERHINDERN ODER LINDERN. ANGEMESSENE REHABILITATION UND MODIFIZIERUNG DER AKTIVITÄTEN SIND EBENFALLS EIN UNERLÄSSLICHER BESTANDTEIL EINES SICHEREN BEHANDLUNGSPROGRAMMS. SPRECHEN SIE MIT IHREM ARZT/PRAKTIKER DARÜBER, WELCHER AKTIVITÄTSGRAD WÄHREND DES TRAGENS DIESER ORTHESE GEFÄHRLICH UND ANGEMESSEN IST.

ACHTUNG: DIE HALTBARKEIT UND FUNKTIONSFÄHIGKEIT DIESES PRODUKTS ERFORDERN SACHGEMÄSSE PFLEGE UND REINIGUNG. BEFOLGEN SIE DIE ANWEISUNGEN ZUM ABNEHMEN UND REINIGEN DES PRODUKTS.

ACHTUNG: BEI BEIDSEITIGER VERWENDUNG VON ORTHESEN SIND DIE AKTIVITÄTEN SO ZU MODIFIZIEREN, DASS DIE SCHARNIERE AN DEN INNENSEITEN EINANDER NICHT BERÜHREN.

ACHTUNG: BEI VERWENDUNG EINER FREESTYLE OA-ORTHESE IST ES WICHTIG, DASS KEIN SCHMUTZ UND KEINE STAUBKÖRNCHEN IN DEN SCHARNIERMECHANISMUS EINDRINGEN, DAMIT DIE SCHARNIERBEWEGLICHKEIT UND LEISTUNGSFÄHIGKEIT DER ORTHESE ERHALTEN BLEIBEN.

⚠ AVVERTENZE ⚠

AVVERTENZA - PRIMA DELL'USO, LEGGERE ATTENTAMENTE LE AVVERTENZE E LE ISTRUZIONI PER L'ADATTAMENTO DEL TUTORE. PER ASSICURARE IDONEE PRESTAZIONI DAL TUTORE, SEGUIRE TUTTE LE ISTRUZIONI. PRESTAZIONI E COMFORT RISULTERANNO PEGGIORATI SE NON SI POSIZIONA CORRETTAMENTE IL TUTORE E SE NON VIENE CHIUSO OGNI CINTURINO IN MODO APPROPRIATO.

AVVERTENZA - ESCLUSIVAMENTE PER UN SINGOLO PAZIENTE.

AVVERTENZA - SE DURANTE L'USO SI ACCUSANO AUMENTO DI DOLORE, GONFORE, IRRITAZIONE CUTANEA O QUALUNQUE ALTRA REAZIONE AVVERSA, CONSULTARE IMMEDIATAMENTE IL PROPRIO OPERATORE SANITARIO.

AVVERTENZA - QUESTO DISPOSITIVO NON PREVIENE NÉ RIDUCE TUTTE LE LESIONI. PARTE ESSENZIALE DI UN PROGRAMMA TERAPEUTICO SICURO SONO ANCHE UNA RIABILITAZIONE ADEGUATA E LA MODIFICA DELLE ATTIVITÀ SVOLTE. CONSULTARE IL PROPRIO OPERATORE SANITARIO ABILITATO IN RELAZIONE AL LIVELLO DI ATTIVITÀ SICURO E APPROPRIATO MENTRE SI INDOSSA QUESTO DISPOSITIVO.

ATTENZIONE - LA CURA E LA PULIZIA DI QUESTO PRODOTTO SONO ESSENZIALI PER MANTENERLO SOLIDO E IN BUONE CONDIZIONI OPERATIVE. SEGUIRE IL PROCEDIMENTO DI RIMOZIONE E PULIZIA DESCRITTO NELLE ISTRUZIONI.

ATTENZIONE - QUANDO SI USA IL TUTORE BILATERALMENTE, MODIFICARE L'ATTIVITÀ SECONDO LA NECESSITÀ PER EVITARE CHE LE CERNIERE MEDIALI SI TOCCHINO.

ATTENZIONE - QUANDO SI USA UN TUTORE PER OSTEOARTRITE FREESTYLE È IMPORTANTE MANTENERE IL MECCANISMO DELLA CERNIERA PRIVO DI SPORCO E RESIDUI, IN MODO DA PRESERVARE LA MOBILITÀ DELLA CERNIERA E LA FUNZIONALITÀ DEL TUTORE.

⚠ AVERTISSEMENTS ⚠

AVERTISSEMENT - VEUILLEZ LIRE ATTENTIVEMENT LES INSTRUCTIONS DE MISE EN PLACE ET LES AVERTISSEMENTS AVANT USAGE. SUIVEZ TOUTES LES INSTRUCTIONS AFIN D'ASSURER UNE PERFORMANCE ADEQUATE DE L'ORTHESE. LA PERFORMANCE ET LE CONFORT SERONT COMPROMIS SI L'ORTHESE N'EST PAS POSITIONNEE CORRECTEMENT ET SI TOUTES LES SANGLES N'ONT PAS ETE ATTACHEES DE MANIERE ADEQUATE.

AVERTISSEMENT - USAGE RESERVE A UN SEUL PATIENT.

AVERTISSEMENT - EN CAS D'INCREMENTATION DU DOULEUR, D'ENFLURE, D'IRRITATION DE LA PEAU OU DE REACTIONS INDESIRABLES LORS DE L'UTILISATION DE CE PRODUIT, CONSULTEZ IMMEDIATEMENT VOTRE PRACTICIEN.

AVERTISSEMENT - CE DISPOSITIF N'EST PAS DESTINE A PREVENIR OU A REDUIRE TOUTES LES LESIONS. UNE REEDUCATION APPROPRIEE ET UN CHANGEMENT D'ACTIVITE SONT EGALEMENT DES ELEMENTS ESSENTIELS A UN PROGRAMME DE TRAITEMENT REUSSI. CONSULTEZ VOTRE PRACTICIEN HABILETE EN CE QUI CONCERNE LE NIVEAU D'ACTIVITE SUR ET APPROPRIE LORS DU PORT DE CE DISPOSITIF.

ATTENTION - LE NETTOYAGE ET LE SOIN APORTE A CE PRODUIT SONT ESSENTIELS AU MAINTIEN DE SA RESISTANCE ET DE SA PERFORMANCE. SEUIRE LA PROCEDURE DE RETRAIT ET DE NETTOYAGE DECRITE DANS LES INSTRUCTIONS.

ATTENTION - SI LES ORTHESSES SONT UTILISEES DE MANIERE BILATERALE, MODIFIEZ VOS ACTIVITES SELON LES BESOINS AFIN D'EMPECHER LES ARTICULATIONS MEDIALES D'ENTRER EN CONTACT L'UNE AVEC L'AUTRE.

ATTENTION - LORS DE L'UTILISATION D'UNE ORTHESE OA FREESTYLE, IL EST IMPORTANT D'EMPECHER LES SALETES ET LA POUSSIERE DE PENETREER DANS LE MECHANISME DE L'ARTICULATION AFIN DE CONSERVER LA BONNE MOBILITE DE CELLE-CI ET UN BON FONCTIONNEMENT DE L'ORTHESE.

⚠ ADVERTENCIAS ⚠

ADVERTENCIA: LEA DETENIDAMENTE LAS INSTRUCCIONES DE AJUSTE Y LAS ADVERTENCIAS ANTES DE USAR ESTE PRODUCTO. PARA GARANTIZAR EL FUNCIONAMIENTO CORRECTO DE LA RODILLERA, SIGA TODAS LAS INSTRUCCIONES. SI NO SE COLOCA LA RODILLERA NI SE AJUSTAN LAS TIRAS CORRECTAMENTE, EL RENDIMIENTO Y LA COMODIDAD DE ESTE PRODUCTO SE VERÁN ALTERADOS.

ADVERTENCIA: PARA USO ÚNICO EN UN PACIENTE SOLAMENTE.

ADVERTENCIA: SI EXPERIMENTA AUMENTO DEL DOLOR, HINCHAZÓN, IRRITACIÓN DE LA PIEL O CUALQUIER REACCIÓN ADVERSA AL USAR ESTE PRODUCTO, CONSULTE INMEDIATAMENTE A SU PROFESIONAL MÉDICO.

ADVERTENCIA: ESTE APARATO NO PREVIENE NI REDUCE TODAS LAS LESIONES. LA ADECUADA REHABILITACIÓN Y MODIFICACIÓN DE LA ACTIVIDAD SON TAMBIÉN PARTE ESENCIAL DE UN PROGRAMA SEGURO DE TRATAMIENTO. CONSULTE A SU PROVEEDOR DE SERVICIOS MÉDICOS LICENCIADO PARA DETERMINAR EL NIVEL SEGURO Y ADECUADO DE ACTIVIDAD MIENTRAS LLEVA ESTE DISPOSITIVO.

PRECAUCIÓN: EL CUIDADO Y LIMPIEZA DE ESTE PRODUCTO SON IMPORTANTES PARA QUE MANTENGA SU RESISTENCIA Y RENDIMIENTO. SIGA LAS INSTRUCCIONES PARA QUITAR Y LIMPIAR EL PRODUCTO.

PRECAUCIÓN: AL UTILIZAR LAS RODILLERAS BILATERALMENTE, MODIFIQUE LA ACTIVIDAD SEGÚN SEA NECESARIO PARA QUE LAS BISAGRAS MEDIALES NO SE TOQUEN.

PRECAUCIÓN: CUANDO UTILICE LA RODILLERA FREESTYLE PARA OSTEOARTRITIS ES IMPORTANTE QUE NO ENTRE POLVO NI SUCIEDAD DENTRO DEL MECANISMO DE LA BISAGRA PARA MANTENER LA MOVILIDAD DE LA BISAGRA Y EL FUNCIONAMIENTO DE LA RODILLERA ADECUADOS.

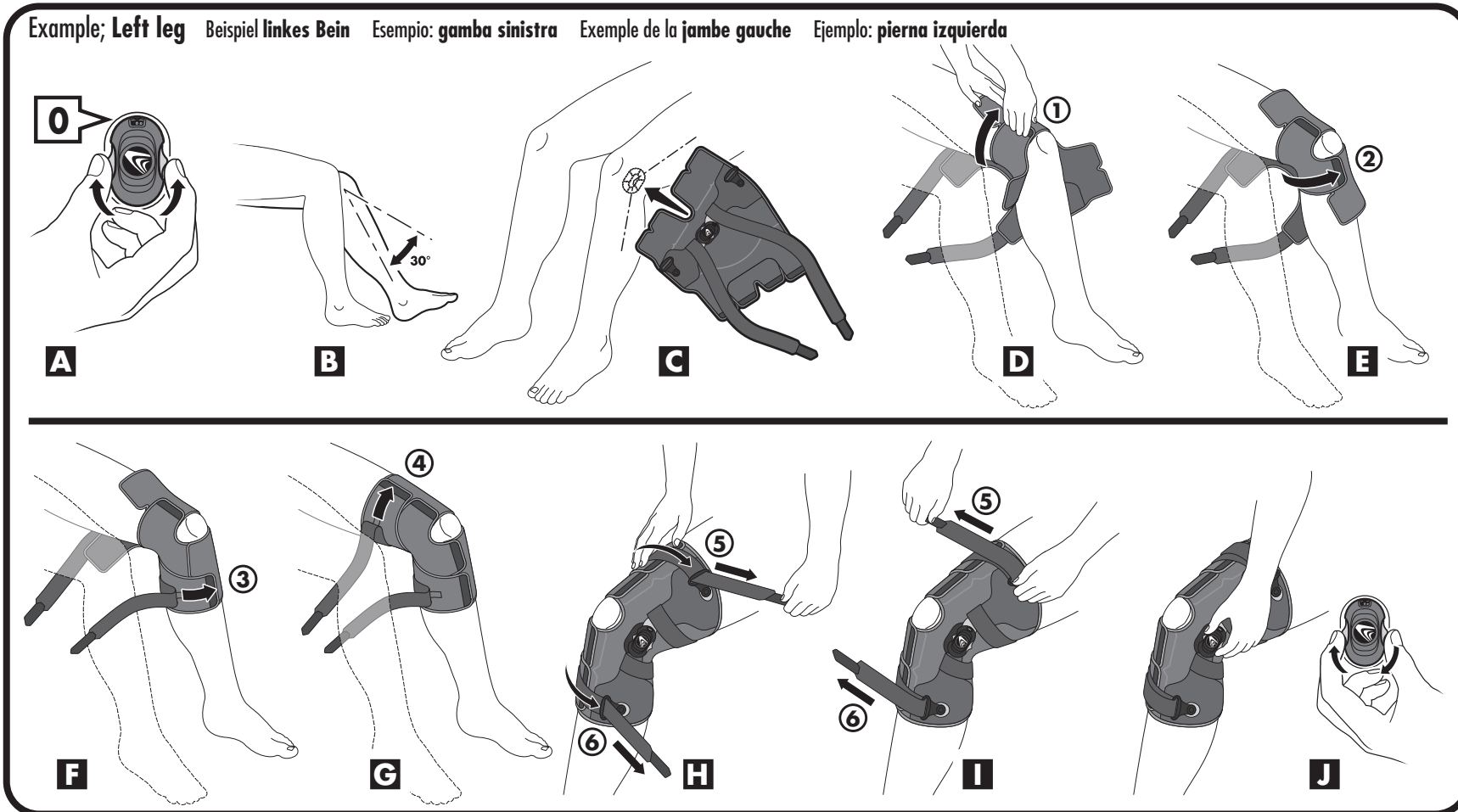
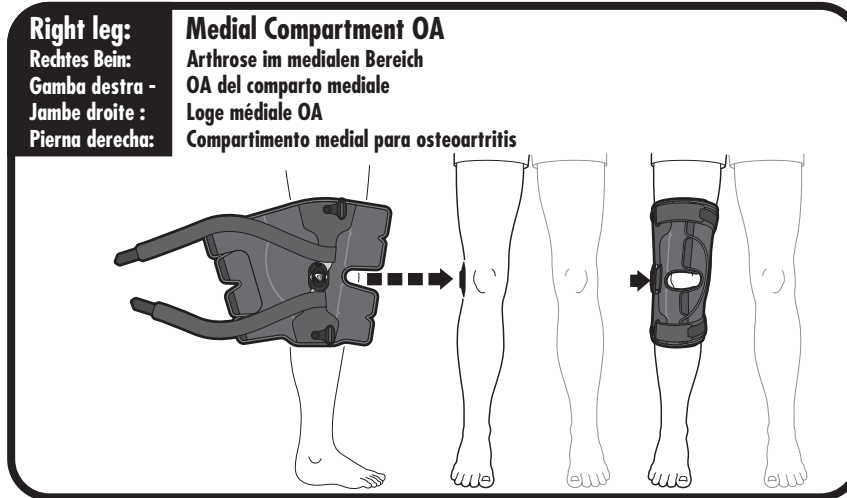
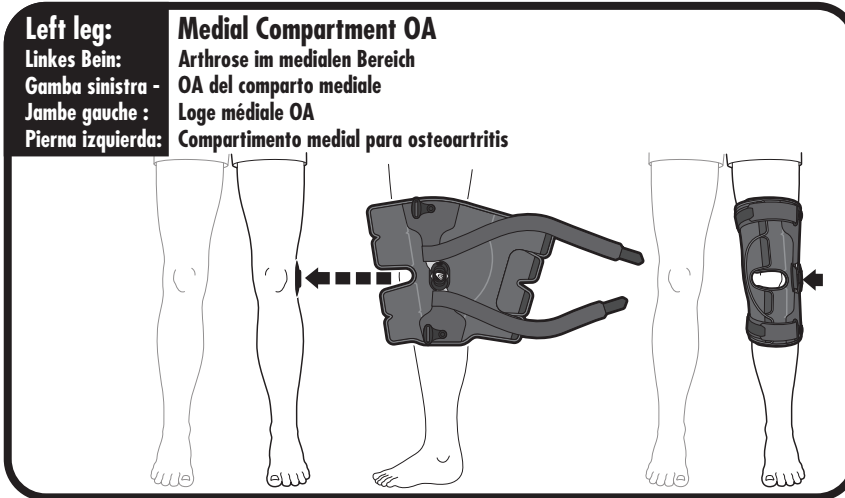

- A** Prior to application, set the hinge to 0.
- B** Sit with the knee bent at 30°
- C** Position the brace by placing the hinge on the outside of the knee.
- D** Maintain the brace position with one hand while using the other hand to pull tab #1 across the thigh above the knee and fasten securely.
- E** Pull tab #2 across the shin below the knee and fasten securely.
- F** Pull tab #3 across the lower shin and fasten securely.
- G** Pull tab #4 across the upper thigh and fasten securely.
- H** Pass strap #5 through the plastic ring on the outside of the thigh.
- I** To avoid rotation of the brace during application, secure the brace with one hand, as shown, while tensioning strap #5. Lay the strap onto itself and fasten securely. Repeat for strap #6.
- J** Once the brace is properly applied, pain relief may be achieved by turning the thumbwheel hinge dial clockwise to increase pressure to the outside of the knee.

- A** Vor dem Anlegen das Scharnier auf 0 einstellen.
- B** Mit abgewinkeltem Knie (30 Grad) sitzen.
- C** Die Orthese so positionieren, dass sich das Scharnier an der Außenseite des Knies befindet.
- D** Die Orthese mit einer Hand unbeweglich halten und mit der anderen Hand die Lasche 1 oberhalb des Knies über den Oberschenkel ziehen und sicher befestigen.
- E** Lasche 2 unterhalb des Knies über das Schienbein ziehen und sicher befestigen.
- F** Lasche 3 über das untere Schienbein ziehen und sicher befestigen.
- G** Lasche 4 über den oberen Oberschenkel ziehen und sicher befestigen.
- H** Gurt 5 durch den Kunststoffring an der Außenseite des Oberschenkels führen.
- I** Um ein Verdrehen der Orthese während des Anlegens zu verhindern, die Orthese wie in der Abbildung gezeigt mit einer Hand festhalten und dabei Gurt 5 anziehen. Den Gurt andrücken und sicher befestigen. Diesen Schritt für Gurt 6 wiederholen.
- J** Nachdem die Orthese richtig angelegt ist, kann zur Schmerzlinderung das Daumenrad im Scharnier im Uhrzeigersinn gedreht werden, um den Druck an der Außenseite des Knies zu erhöhen.

- A** Prima dell'applicazione, impostare la cerniera su 0.
- B** Sedersi con il ginocchio piegato a un angolo di 30°.
- C** Posizionare il tutore mettendo la cerniera sul lato esterno del ginocchio.
- D** Tenere in posizione il tutore con una mano mentre con l'altra si fa passare la linguetta N. 1 attorno alla coscia e sopra il ginocchio, fissandola bene.
- E** Far passare la linguetta N. 2 attorno alla cresta tibiale, sotto il ginocchio, e fissarla bene.
- F** Avvolgere la linguetta N. 3 attorno alla cresta tibiale, nella parte inferiore, e fissarla bene.
- G** Avvolgere la linguetta N. 4 attorno alla parte superiore della coscia e fissarla bene.
- H** Far passare il cinturino N. 5 attraverso l'anello di plastica sul lato esterno della coscia.
- I** Per evitare che il tutore si giri durante l'applicazione, tenerlo fermo con una mano, come illustrato, mentre si tira il cinturino N. 5. Ripiegare il cinturino su sé stesso e fissarlo bene. Ripetere per il cinturino N. 6.
- J** Una volta che il tutore sia stato applicato in modo corretto, il sollievo dal dolore può essere ottenuto girando in senso orario il selettore di regolazione girevole della cerniera, al fine di aumentare la pressione sul lato esterno del ginocchio.

- A** Avant la mise en place, réglez l'articulation sur 0.
- B** Asseyez-vous avec le genou plié à 30°.
- C** Positionnez l'orthèse en plaçant l'articulation sur l'extérieur du genou.
- D** Tout en maintenant d'une main l'orthèse en place, utilisez l'autre main pour faire passer la patte n° 1 sous la cuisse et au-dessus du genou, puis fixez-la en place.
- E** Recouvrez le haut du tibia, sous le genou, avec la patte n° 2 et fixez-la en place.
- F** Rabattez la patte n° 3 sur le bas du tibia et fixez-la en place.
- G** Rabattez la patte n° 4 sur le dessus de la cuisse et fixez-la en place.
- H** Passez la sangle n° 5 dans l'anneau en plastique sur l'extérieur de la cuisse.
- I** Pour éviter que l'orthèse ne tourne durant la mise en place, maintenez-la avec une main lorsque vous tirez sur la sangle n° 5 (voir illustration). Repliez la sangle sur elle-même, puis fixez-la en place. Répétez la procédure pour la sangle n° 6.
- J** Une fois l'orthèse correctement mise en place, vous pouvez obtenir un soulagement de la douleur en tournant le bouton de réglage de l'articulation dans le sens des aiguilles d'une montre pour augmenter la pression sur l'extérieur du genou.

- A** Antes de colocar la rodillera, ponga la bisagra en 0.
- B** Siéntese con la rodilla doblada en un ángulo de 30°.
- C** Coloque la rodillera de manera que la bisagra quede situada en el exterior de la rodilla.
- D** Sujete la rodillera en la posición correcta con una mano mientras que con la otra mano tira de la lengüeta núm. 1 de un lado al otro del muslo y sobre la rodilla. Atela firmemente.
- E** Tire de la lengüeta núm. 2 de un lado al otro de la espinilla debajo de la rodilla y átelala firmemente.
- F** Tire de la lengüeta núm. 3 de un lado al otro en la parte inferior de la espinilla y átelala firmemente.
- G** Tire de la lengüeta núm. 4 de un lado al otro en la parte superior del muslo y átelala firmemente.
- H** Pase la tira núm. 5 por el anillo de plástico en el exterior del muslo.
- I** Para evitar la rotación de la rodillera durante su colocación, sujete la rodillera con una mano, como se ilustra, a la vez que estira la tira núm. 5. Coloque la tira de manera que una parte de la misma quede superpuesta con otra y átelala firmemente. Repita estos pasos para la tira núm. 6.
- J** Una vez que haya colocado la rodillera correctamente, gire la rueda de la bisagra en el sentido de las agujas del reloj para aliviar el dolor y aumentar la presión en el exterior de la rodilla.

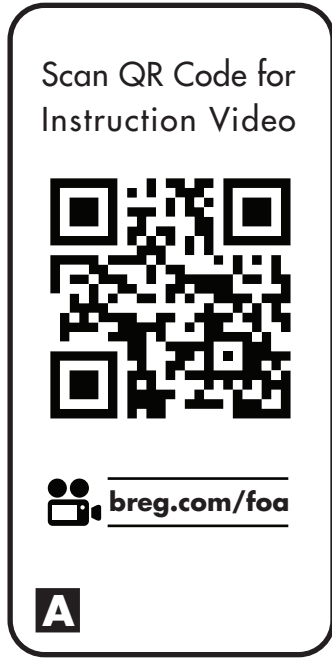

A
Instruction Video
 To view a video demonstrating how to use the brace, scan the QR code or go to the website: www.breg.com/foa

Videoanleitung:
 Eine Videoanleitung zum Gebrauch der Orthese kann durch Scannen des QR-Codes oder auf der Website www.breg.com/foa aufgerufen werden.

Video didattico
 Per vedere un video che dimostra come utilizzare il tutore, fare la scansione del codice QR o visitare il sito Web: www.breg.com/foa

Vidéo de démonstration
 Pour voir une vidéo montrant la mise en place de l'orthèse, scannez le code QR ou visitez le site Internet : www.breg.com/foa

Video instructivo
 Si desea ver un video que demuestra la manera de usar la rodillera, escanee el código QR o vaya al sitio Web: www.breg.com/foa

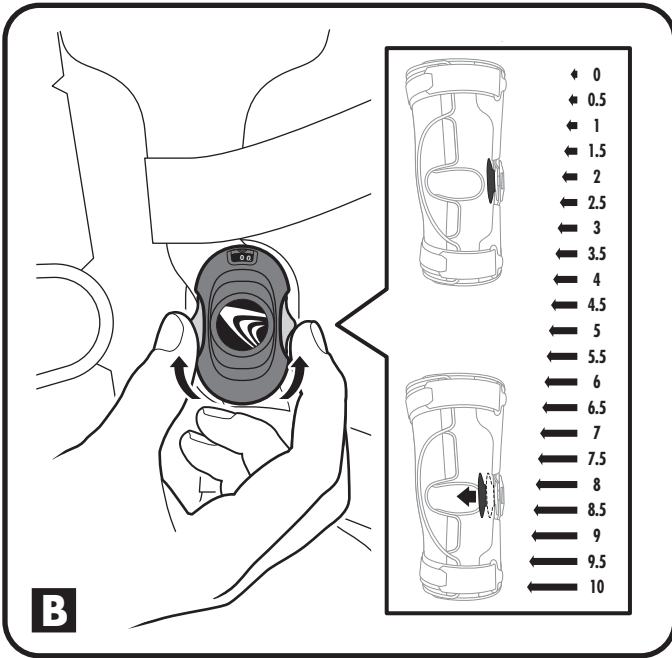

B
Hinge Adjustment
 With the brace properly applied, OA pain symptoms can be relieved by adjusting the thumbwheel hinge dial. Turn the thumbwheel dial clockwise to increase pressure and counterclockwise to reduce the pressure on the outside of the knee. The hinge settings window displays settings ranging from 0 to 10mm. The display setting will increase or decrease as you adjust the thumbwheel dial.

Make sure a large gel condyle pad is attached to the hinge.
 Always follow your medical professional's recommendation regarding the proper hinge setting.

Scharniereinstellung
 Nachdem die Orthese richtig angebracht wurde, kann zur Linderung der Arthroseschmerzen das Daumenrad im Scharnier verstellt werden. Der Druck an der Außenseite des Knies wird durch Drehen des Daumenrads im Uhrzeigersinn verstärkt und durch Drehen im Gegenuhrzeigersinn verringert. Im Fenster des Scharniers wird der Einstellungsbereich von 0 bis 10 mm angezeigt. Bei Drehen des Daumenrads erscheinen in der Anzeige höhere oder niedrigere Werte.

Vergewissern Sie sich, dass ein großes Gel-Kondylenpolster am Scharnier befestigt ist.

Richten Sie sich bezüglich der korrekten Einstellung des Scharniers nach den Empfehlungen Ihres Arztes bzw. Therapeuten.

Regolazione della cerniera
 Con il tutore applicato in modo corretto, i sintomi dolorosi dell'OA possono essere alleviati regolando il selettore girevole della cerniera. Girarlo in senso orario per aumentare la pressione sul lato esterno del ginocchio, oppure in senso antiorario per ridurla. La finestra delle impostazioni della cerniera mostra regolazioni che vanno da 0 a 10 mm. L'impostazione visualizzata aumenta o diminuisce man mano che si regola il selettore girevole.

Assicurarsi che alla cerniera sia fissato un cuscinetto in gel grande per il condilo.

Seguire sempre i consigli del proprio operatore sanitario sulla regolazione appropriata della cerniera.

Réglage de l'articulation
 L'orthèse correctement mise en place, les symptômes de la douleur due à l'arthrose peuvent être soulagés par réglage du bouton de réglage l'articulation. Tournez le bouton dans le sens des aiguilles d'une montre pour augmenter la pression et dans le sens contraire pour diminuer la pression sur l'extérieur du genou. La fenêtre de réglage de l'articulation affiche des réglages allant de 0 à 10 mm. Lorsque vous tournez le bouton pour régler la pression, le nombre affiché augmente ou diminue.

Assurez-vous qu'un grand coussinet condylien rempli de gel est attaché à l'articulation.

Suivez toujours les recommandations de votre professionnel de la santé en ce qui concerne le réglage correct de l'articulation.

Ajuste de las bisagras
 Con la rodillera colocada correctamente, puede aliviar los síntomas de osteoartritis ajustando la rueda de la bisagra. Gire la rueda en el sentido de las agujas del reloj para aumentar la presión y en sentido contrario a las agujas del reloj para reducir la presión en el exterior de la rodilla. La ventana de valores de la bisagra muestra valores de 0 a 10 mm. Los valores mostrados aumentarán o disminuirán a medida que ajusta la rueda.

Asegúrese de sujetar un acolchado de cóndilo grande de gel en la bisagra.

Siga siempre las recomendaciones de su profesional médico referentes a los valores adecuados de la bisagra.

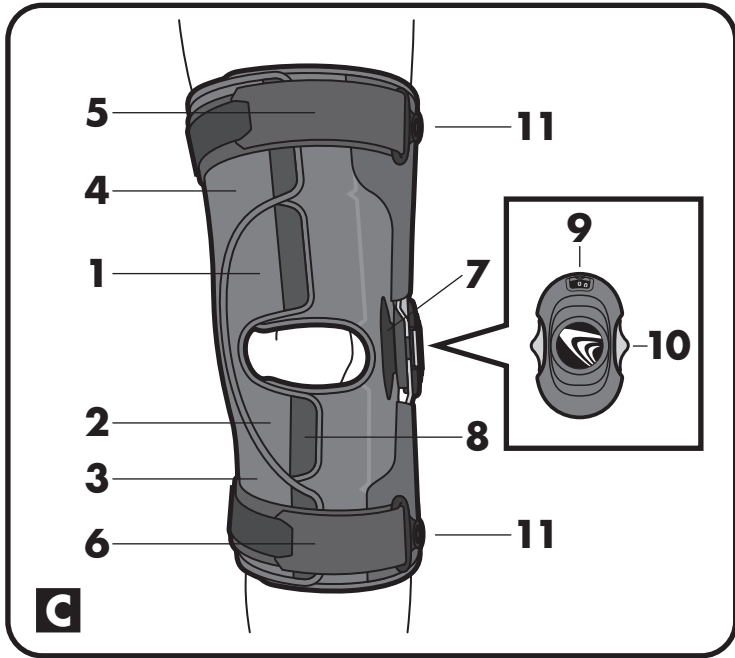

C
Product diagram
1: Tab #1 **7:** Condyle pad
2: Tab #2 **8:** Finger Pockets
3: Tab #3 **9:** Hinge Settings Window
4: Tab #4 **10:** Hinge Thumbwheel Dial
5: Strap #5 **11:** Plastic Rings
6: Strap #6

Produktdiagramm
1: Lasche 1 **7:** Kondylenpolster
2: Lasche 2 **8:** Fingertaschen
3: Lasche 3 **9:** Scharniereinstellungsfenster
4: Lasche 4 **10:** Daumenrad im Scharnier
5: Gurt 5 **11:** Kunststoffringe
6: Gurt 6

Diagramma del prodotto
1: linguetta N. 1 **7:** cuscinetto del condilo
2: linguetta N. 2 **8:** tasche per le dita
3: linguetta N. 3 **9:** finestra delle impostazioni della cerniera
4: linguetta N. 4 **10:** selettore girevole della cerniera
5: cinturino N. 5 **11:** anelli di plastica
6: cinturino N. 6

Légende
1 : patte n° 1 **7 :** coussinet condylien
2 : patte n° 2 **8 :** agrippe-doigts
3 : patte n° 3 **9 :** fenêtre de réglage de l'articulation
4 : patte n° 4 **10 :** bouton de réglage de l'articulation
5 : sangle n° 5 **11 :** anneaux en plastique
6 : sangle n° 6

Diagrama del producto
1: Lengüeta núm. 1 **7:** Acolchado de cóndilo
2: Lengüeta núm. 2 **8:** Bolsillos para los dedos
3: Lengüeta núm. 3 **9:** Ventana de valores de la bisagra
4: Lengüeta núm. 4 **10:** Rueda de la bisagra
5: Tira núm. 5 **11:** Anillos de plástico
6: Tira núm. 6

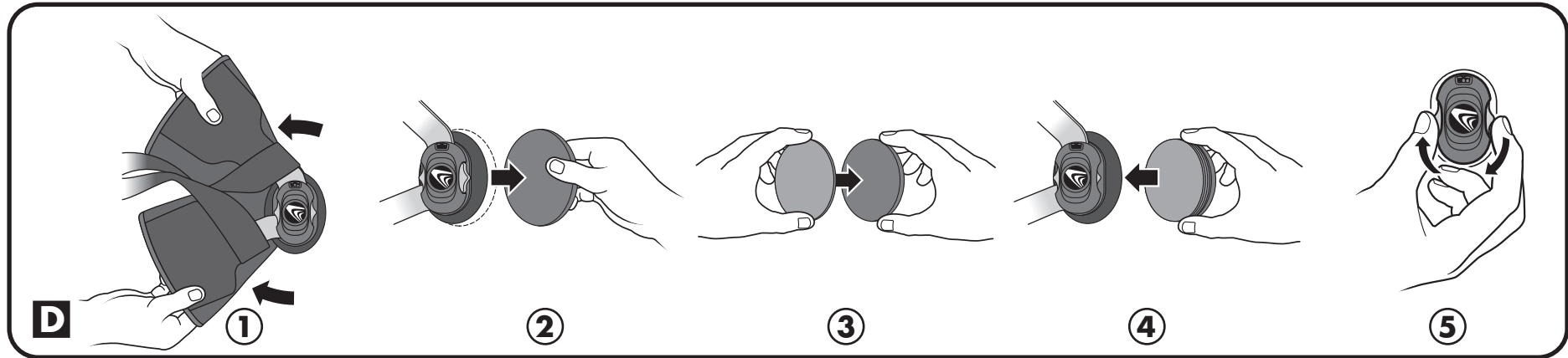

D
Condyle Pad Adjustment
 If you require a more snug fit of the brace at the knee, shims can be installed to the condyle pad.
1. Bend the brace at the hinge to access the condyle pad.
2. Remove the condyle pad from the hinge.
3. Attach the desired number of shim(s) to the condyle pad.
4. Re-attach the condyle pad to the brace.
5. Turn the Hinge Thumbwheel Dial clockwise until the desired pressure is reached.
 Important: Make sure the condyle pad is properly aligned with the hinge thumbwheel dial before applying the brace to the knee.

Anpassung des Kondylenpolsters
 Wenn die Orthese noch enger am Knie anliegen soll, können hinter dem Kondylenpolster Einlagen angebracht werden.
1. Die Orthese am Scharnier biegen, um Zugang zum Kondylenpolster zu erhalten.
2. Das Kondylenpolster vom Scharnier entfernen.
3. Die gewünschte Zahl von Einlagen am Kondylenpolster befestigen.
4. Das Kondylenpolster wieder an der Orthese befestigen.
5. Das Daumenrad im Scharnier im Uhrzeigersinn drehen, bis der gewünschte Druck erzielt ist.

Wichtig: Darauf achten, dass das Kondylenpolster korrekt am Daumenrad im Scharnier ausgerichtet ist, bevor die Orthese am Knie angelegt wird.

Regolazione del cuscinetto del condilo
 Se si dovesse richiedere un'aderenza maggiore del tutore in corrispondenza del ginocchio, si possono attaccare delle zeppe al cuscinetto del condilo.

1. Piegare il tutore in corrispondenza della cerniera per accedere al cuscinetto del condilo.
2. Rimuovere dalla cerniera il cuscinetto del condilo.
3. Attaccare al cuscinetto del condilo il numero desiderato di zeppe.
4. Ricolleghere al tutore il cuscinetto del condilo.
5. Girare in senso orario il selettore girevole della cerniera fino a raggiungere la pressione desiderata.

Importante - Prima di applicare il tutore al ginocchio, assicurarsi che il cuscinetto del condilo sia correttamente allineato al selettore girevole della cerniera.

Ajustement du coussinet condylien
 Si vous sentez que l'orthèse a besoin d'être plus serrée au niveau du genou, vous pouvez installer des cales sur le coussinet condylien.

1. Pliez l'orthèse au niveau de l'articulation pour accéder au coussinet condylien.
2. Retirez le coussinet condylien de l'articulation.
3. Attachez au coussinet condylien autant de cales que vous voulez.
4. Rattachez le coussinet condylien à l'orthèse.
5. Tournez le bouton de réglage de l'articulation dans le sens des aiguilles d'une montre jusqu'à ce que vous obteniez la pression voulue.

Important : assurez-vous que le coussinet condylien est correctement aligné avec le bouton de réglage de l'articulation avant d'appliquer l'orthèse sur le genou.

Ajuste del acolchado de cóndilo
 Si requiere un ajuste más apretado de la rodillera sobre la rodilla, puede instalar calzos en el acolchado de cóndilo.

1. Doble la rodillera en la bisagra para acceso al acolchado de cóndilo.
2. Retire el acolchado de cóndilo de la bisagra.
3. Coloque la cantidad deseada de calzos en el acolchado de cóndilo.
4. Vuelva a sujetar el acolchado de cóndilo en la rodillera.
5. Gire la rueda de la bisagra en el sentido de las agujas del reloj hasta alcanzar la presión deseada.

Importante: Asegúrese de que el acolchado de cóndilo se encuentre debidamente alineado con la rueda de la bisagra antes de colocar la rodillera en la rodilla.

Care and Cleaning
 Gently hand wash the material in cold water with a mild detergent, rinse, lay flat and air dry. Apply a dry lubricant such as a Teflon spray to the hinge after washing. DO NOT machine wash or tumble dry.

Fitting Tips
 • A properly applied brace should fit snug on all areas of the knee.
 • Use the finger pockets to help fasten tabs #1 – #4.
 • Avoid rotation of the brace during application of straps #5 and #6. Hold the brace securely with one hand at the hinge near the plastic ring while tensioning the straps with the other hand.

Pflege und Reinigung
 Die Materialien von Hand in kaltem Wasser mit einem milden Waschmittel vorsichtig waschen, spülen, flach ausbreiten und an der Luft trocknen. Nach dem Waschen ein trockenes Schmiermittel, z. B. Teflon-Spray, auf das Scharnier auftragen. NICHT in der Waschmaschine waschen oder im Wäschetrockner trocknen.

Tipps für guten Sitz
 • Eine korrekt angelegte Orthese muss an allen Seiten des Knies eng anliegen.
 • Zur Befestigung der Laschen 1-4 die Fingertaschen benutzen.
 • Während des Anlegens der Gurte 5 und 6 darf sich die Orthese nicht verschieben. Die Orthese mit einer Hand am Scharnier neben dem Kunststoffring festhalten, während die Gurte mit der anderen Hand angezogen werden.

Cura e pulizia
 Lavare a mano delicatamente il materiale in acqua fredda e detersivo delicato, risciacquare, distendere in piano e fare asciugare all'aria. Dopo il lavaggio, applicare alla cerniera un lubrificante secco come Teflon spray. NON lavare in lavatrice, né asciugare in asciugatrice.

Consigli per l'adattamento
 • Un tutore applicato in modo corretto dovrebbe risultare aderente su tutte le aree del ginocchio.
 • Usare le tasche per le dita per facilitare il compito di fissare le linguette da N. 1 a N. 4.
 • Evitare la rotazione del tutore durante l'applicazione dei cinturini N. 5 e N. 6. Tenere ben fermo il tutore con una mano, in corrispondenza della cerniera vicina all'anello di plastica, mentre si tendono i cinturini con l'altra mano.

Entretien et nettoyage
 Lavez à la main, en frottant doucement, à l'eau froide, avec un détergent doux, rincez et laissez sécher à plat, à l'air. Après le lavage, appliquez un lubrifiant sec tel que du Téflon en pulvérisateur sur l'articulation. NE PAS laver à la machine ou sécher au sèche-linge.

Conseils de mise en place
 • Une orthèse correctement mise en place doit bien serrer tout le genou.
 • Utilisez les agrippe-doigts pour fixer les pattes n° 1 à 4.
 • Empêchez l'orthèse de se déplacer lorsque vous refermez les sangles n° 5 et 6. Maintenez fermement l'orthèse d'une main, au niveau de l'articulation près de l'anneau en plastique, tout en tirant sur les sangles de l'autre main.

Cuidado y limpieza
 Lave a mano cuidadosamente el material en agua fría con un detergente suave, enjuáguelo, tiéndalo sobre una superficie plana y séquelo al aire. Aplique un lubricante seco como el aerosol de teflón a la bisagra después de lavar el producto. NO lo lave a máquina ni lo seque en la secadora.

Consejos de ajuste
 • La colocación de la rodillera se considera adecuada si queda bien ajustada sobre toda la rodilla.
 • Use los bolsillos para los dedos para atar las tiras núm. 1 – núm. 4.
 • Evite la rotación de la rodillera durante la colocación de las tiras núm. 5 y núm. 6. Sujete firmemente con una mano la rodillera en la bisagra cerca del anillo de plástico a la vez que estira las tiras con la otra mano.